

Świebodzice dnia 31.08.2017r.

IT. 7013.21.2012

ZAPROSZENIE DO ZŁOŻENIA OFERTY

Zgodnie z regulaminem udzielania zamówień publicznych o wartości szacunkowej nie przekraczającej równowartości kwoty 30 000 EURO, wprowadzonym zarządzeniem nr 505/2016 Burmistrza Miasta Świebodzice z dnia 16 maja 2016r., Wydział Infrastruktury Technicznej Urzędu Miejskiego w Świebodzicach zaprasza do złożenia oferty na **wykonanie naprawy deformacji przebudowanej nawierzchni z kamiennej kostki brukowej ulicy Sienkiewicza w Świebodzicach**.

Przedmiot zamówienia obejmuje likwidację kolein nawierzchni z kostki granitowej na ul. Sienkiewicza w Świebodzicach (na odcinku zaznaczonym na załączniku graficznym) zgodnie z ekspertyzą techniczną opracowaną przez mgr inż. Piotra Rajcę w czerwcu 2017r. Szerokość jezdni pomiędzy ściekami z dwóch rzędów kostki kamiennej 16/18 na ławie betonowej i opornikiem kamiennym przy miejscach parkingowych wynosi 3,68m. Długość nawierzchni do remontu wynosi 110m.

Realizacja zadania obejmuje:

- rozbiórkę istniejącej nawierzchni jezdni z kostki granitowej 9/11cm na podsypce piaskowej
- rozbiórkę istniejącej podbudowy (grubości od 15 do 25cm) do warstwy stabilizacji cementowej
- wykonanie nowej podbudowy tłuczniowej z kruszywa łamanego 0/31,5mm o grubości 25cm
- ułożenie nawierzchni z kostki granitowej 9/11cm (kostka z rozbiórki) na podsypce z piasku łamanego 0/5mm grubości 3cm

W zakres zadania wchodzi również:

- a) organizacja terenu budowy w uzgodnieniu z użytkownikiem obiektu,
- b) wprowadzenie czasowej organizacji ruchu drogowego – zatwierdzony projekt dostarczy Zamawiający
- c) dostawa materiałów, sprzętu i narzędzi niezbędnych do wykonania robót budowlanych,
- d) wykonanie inwentaryzacji i dokumentacji fotograficznej rozbieranych warstw nawierzchni istniejącej
- e) wykonanie wymaganych badań, sprawdzeń i pomiarów,
- f) wykonania operatu kołaudacyjnego i dokumentacji powykonawczej, w dwóch egzemplarzach dla Zamawiającego, zgodnie z obowiązującymi w tym zakresie przepisami prawa, i inne, niezbędne do pełnego wykonania przedmiotu zamówienia.

Oferta winna zawierać:

- wysokość wynagrodzenia netto i brutto za w/w prace,
- termin wykonania (oczekiwany termin wykonania zamówienia - do 30.11.2017r.).

Ofertę należy złożyć w formie pisemnej, w sekretariacie Urzędu Miejskiego w Świebodzicach, do godz. 15⁰⁰ dnia 11.09.2017r.

Opis kryterium wyboru ofert:

Zamawiający dokona wyboru Wykonawcy na podstawie kryterium – cena 100%.

Jeżeli cena najkorzystniejszej oferty przekroczy kwotę jaką Zamawiający może przeznaczyć na realizację zamówienia, postępowanie zostanie unieważnione, chyba, że Zamawiający będzie w stanie zabezpieczyć dodatkowe środki na realizację zamówienia.

Termin związania ofert – 30 dni.

Zamawiający zastrzega sobie prawo do unieważnienia niniejszego postępowania na każdym etapie bez podania przyczyny.

Burmistrz Miasta

Bogdan Koźuchowicz

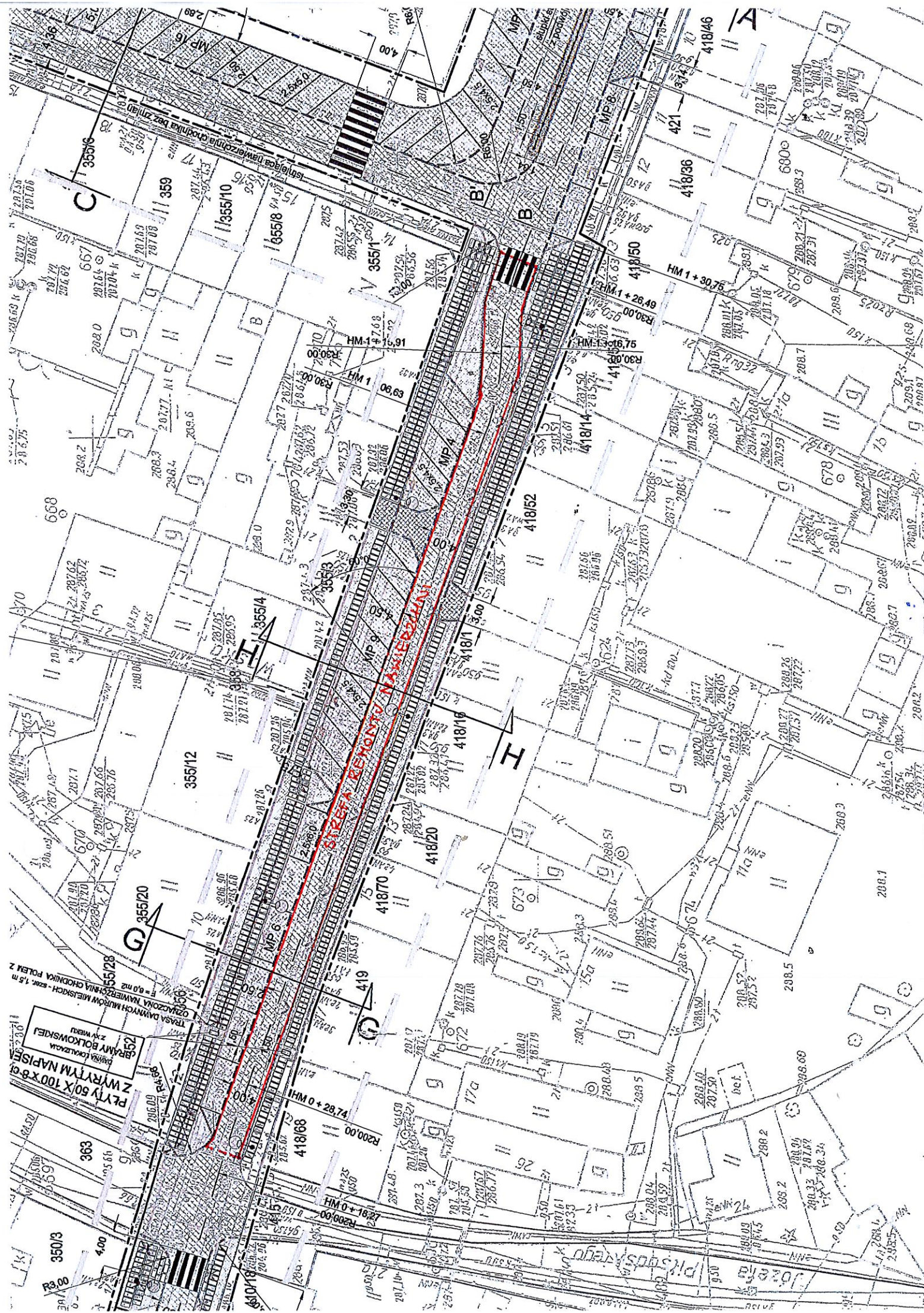

PRZEKRÓJ KONSTRUKCYJNY

G - G

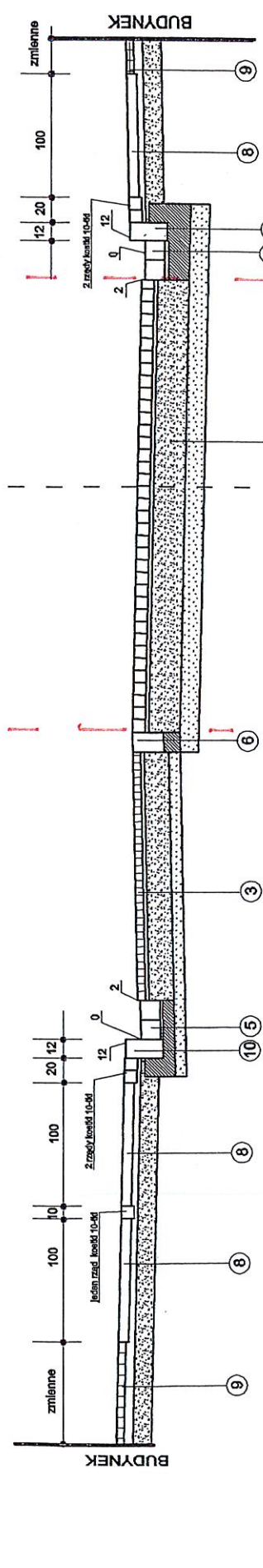
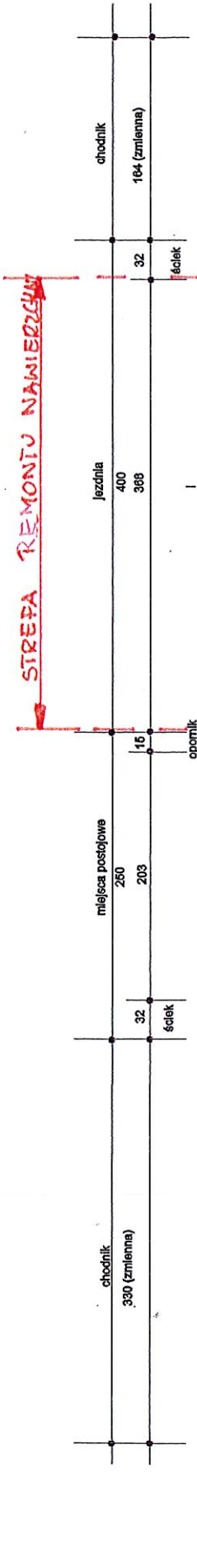

PRZEKRÓJ KONSTRUKCYJNY

H - H

